

## Rovnačí lis RL 750

Rovnačí lis je technologický přípravek určený k rovnání svařenců.

Pohon beranu je hydraulický. Příčný pohon pojezdu beranu a pohon podélného pojezdu portálu na rovnacím stole je ruční.

Rovnačí stůl je řešen jako modulární systém. Potřebnou délku stolu je možno dosáhnout propojením více stolů. Rovnačí stůl je opatřen otvory pro montáž zvedacích válečků a na okraji stolu velkým otvorem pro možnost lisování dílců válcových tvarů.

### Technické parametry:

|                                      |                 |
|--------------------------------------|-----------------|
| Max. síla beranu uprostřed portálu   | 750 kN (75 tun) |
| Max. síla na okraji portálu          | 850 kN (85 tun) |
| Zdvih beranu                         | 500 mm          |
| Šířka stolu                          | 2500 mm         |
| Hmotnost                             | 7 600 kg        |
| Příkon hydraulického agregátu        | 3 až 7,5 kW     |
| Pracovní tlak                        | 160 až 280 bar  |
| Rozměry lisu jsou uvedeny na obrázku |                 |

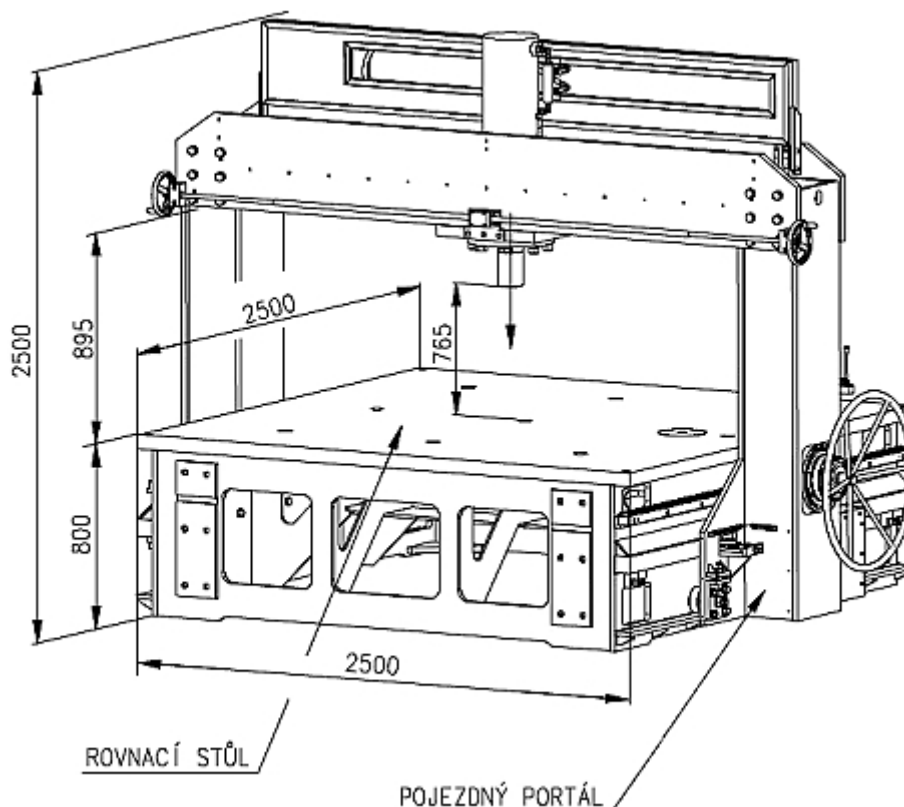



**Volitelné příslušenství:**

Rozšíření o další stůl

Podpěrné hydraulické válce – pomáhající s manipulací dílů

MOŽNOST HYDRAULICKÉHO  
PŘIZDVIHNUTÍ BŘEMENE



MOŽNOST PRODLOUŽENÍ PRACOVNÍ  
PLOCHY PŘIDÁNÍM DALŠÍHO STOLU

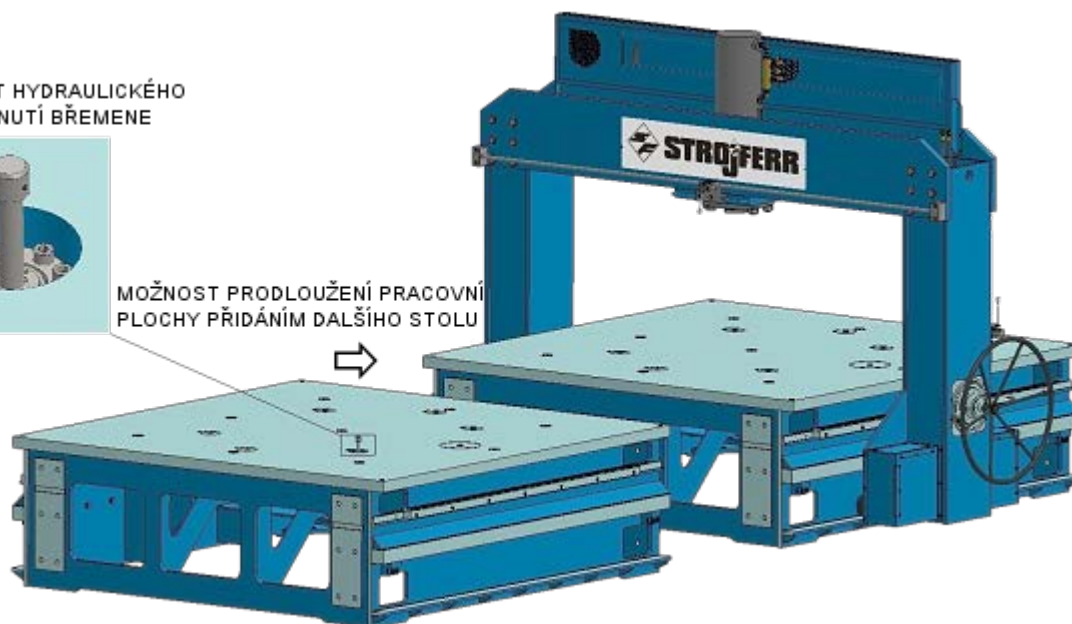

**Servis do 48 hodin záruka 2 roky**

Servisní prohlídky v ceně stroje po dobu záruky.

**Cenová nabídka za základní provedení: č.v. 19960.00.001**

Na základě poptávky v CZK bez DPH.

Uvedená cena bude za provedení bez volitelného příslušenství a je EXW.

Dodání dle specifikace cca 4 měsíce od objednání.

**Platební podmínky: dle dalšího ujednání – standart:**

30% po podpisu smlouvy splatnost 30 dnů

30% po převzetí v závodě výrobce splatnost 14 dnů

40% po předání a zaškolení u zákazníka se splatností 30 dnů